

PA  
6644  
A2  
1984

CIP-Kurztitelaufnahme der Deutschen Bibliothek

**Propertius, Sextus:**

[Elegiae]

Sexti Properti elegiarum libri IV/ed. Paulus Fedeli. –  
Stuttgartiae: Teubner, 1984.

(Bibliotheca scriptorum Graecorum et  
Romanorum Teubneriana)

ISBN 3-519-01739-3

ISBN 3-519-01740-7

NE: Fedeli, Paolo [Hrsg.]

Das Werk ist urheberrechtlich geschützt. Die dadurch begründeten Rechte, besonders des Nachdrucks, der Wiedergabe auf photomechanischem oder ähnlichem Wege, der Speicherung und Auswertung in Datenverarbeitungsanlagen, bleiben, auch bei Verwertung von Teilen des Werkes, dem Verlag vorbehalten. Bei gewerblichen Zwecken dienender Vervielfältigung ist an den Verlag gemäß § 54 UrhG eine Vergütung zu zahlen, deren Höhe mit dem Verlag zu vereinbaren ist.

© B. G. Teubner, Stuttgart 1984

Printed in Germany

Satz: pagina GmbH, Tübingen

Druck und Bindung: Passavia Druckerei GmbH Passau

*Manibus  
Aelii Pasoli  
sacrum*

mihi quidem, quamuis est subito ereptus,  
uiuuit tamen semperque uiuet; uirtutem enim  
amaui illius uiri, quae exstincta non est

(Cic. de amicitia 102)

PRAEFATIO

Haec Properti elegiarum editio his codicibus nititur:

Codex **Guelferbytanus Gudianus 224, olim Neapolitanus**. Hic liber membranaceus, saeculo XII exeunte uel XIII ineunte exaratus<sup>1</sup>, foliis constat 71, quae per octo quaterniones et unum quinionem distribuuntur; quinio tamen septem tantummodo folia habet, cum folium intertulerit, ubi uu. 17 – 76 extremae libri IV elegiae continebantur, praetereaue duo folia superuacanea, quae librarius ipse resecurit<sup>2</sup>.

Codicem Neapolitanum in Gallia exaratum esse uerisimile est; in ultimo enim codicis folio manus quaedam saeculi XIII uocem *goeric* (fortasse *goericus*) scripsit; cum Goericus saeculo VII Mettis episcopus fuerit, codicem Neapolitanum prope Mettim scriptum esse ualde probabile est<sup>3</sup>. Media, quae dicitur, aetate exeunte codex Neapolitanus in Italiam translatus est<sup>4</sup>. Cum in ultimo folio nomen *Manetti* a manu recenti scriptum legatur,

<sup>1</sup> Cf. James CIR 17 (1903) 462; Ullman CIPh 6 (1911) 283.

<sup>2</sup> Cf. Birt p. II.

<sup>3</sup> Cf. James CIR 17 (1903) 462sq.

<sup>4</sup> Vir doctus Antonius La Penna, Integr. p. 244 codicem Neapolitanum a Poggio, a. 1417 quartum iter faciente ad nouos libros inuestigandos, in Italiam missum esse censet.

1275085 N

sunt qui censeant Neapoli Iannotium Manetti († 1459) in codicis possessionem uenisse<sup>5</sup>. In ecclesia Neapolitana S. Iohannis a Carbonara custoditus, N a Nicolao Heinsio per Italiam peregrinante anno 1647 fortasse conlatus est. Anno 1662 codex emptus est a Marquardo Gudiod Rendsbergensi, qui in Germaniam eum transtulit; post Gudii interitum (a. 1689), cum eius libris manu scriptis in bibliothecam Guelferbytanam inuectus est (a. 1710), ubi nunc asseruatur<sup>6</sup>.

Vir doctissimus Birt, qui Neapolitanum summa cura inuestigauit eumque phototypice edidit, a duobus librariis eum scriptum esse censuit: alter folia 1 - 48 (ab u. 1,1,1 usque ad u. 3,13,16), alter folia 49 - 71 (a u. 3,13,17 usque ad finem) exarauit. Inde a folio 33 usque ad folium 48 atramenti color pallescit; attamen haec folia ab eodem scriba, qui folia 1 - 32 exarauit, conscripta esse patet, quamquam aliter sentiunt Plessis<sup>7</sup>, Richmond<sup>8</sup> et Enk<sup>9</sup>. In foliis 1 - 48 codicem Neapolitanum a quattuor correctoribus emendatum esse, inter quos idem amanuensis foliorumque 49 - 71 scriba dinoscantur, censet Birt; in foliis 49 - 71 duae manus textum correxerunt.

In codicis margine ad singulos foliorum 1-30r uersus persaepe litterae adscriptae sunt, quarum significatio non semper est perspicua: cf. e. g. *r* (*require?*), *q* (*quaere?*), *u* (*uide?*), *t* (*tene?*), *n* (*nota?*)<sup>10</sup>.

<sup>5</sup> Cf. tamen quae de hac re fuse disputant uiri docti Butler et Barber p. LXXI.

<sup>6</sup> De tota hac re cf. Birt p. XXVI.

<sup>7</sup> Plessis, *Ét. crit.* p. 7.

<sup>8</sup> In editione Cantabrigiensi a. 1928, p. 9.

<sup>9</sup> I 1,42.

<sup>10</sup> De tota hac re cf. K. Dziatzko *JCIPh* 153 (1896) 63-70 et Th. Birt. (Interdum litterae non recte recognitae n et u - nonnumquam a et u - immutatae a scriba esse uidentur.) De codicis N casibus cf. La Penna *SIFC* 25 (1951) 229. Codicem N praecipue inuestigauerunt W. Grumme, De codicibus Propertianis Groningano et Neapolitano. *Quaestio critica*, *GymnProgr.* Aurich 1868; L. Müller *RhM* 27 (1872)

Codex **Leidensis Vossianus 38**. Hic liber membranaceus 16 foliis linearum 24 constat desinitque post u. 2,1,63; eum olim totum Propertium exhibuisse facillime conicere licet, cum in fine ultimae paginae secundi quaternionis primum uerbum (*senserat*) proximi quaternionis legatur. Quando codex A exaratus sit, non omnes uiri docti consentiunt: Aemilius Baehrens<sup>11</sup> codicem circa annum 1360 scriptum esse autumat. Vir doctus Ullman<sup>12</sup> eundem codicem esse contendit, cuius Ricardus Furniualensis in librorum manu scriptorum indice, quos uiri docti in bibliotheca sua adseruare debeant, circa annum 1250 mentionem facit aut apographon huius codicis<sup>13</sup>. Omnes fere Propertii editores, uiros doctos Maunde Thompson<sup>14</sup> et James<sup>15</sup> secuti, Vossianum circa a. 1300 in Gallia exaratum esse censent. Codex A Pauli Petauui in manibus fuit, cuius nomen in primi folii margine legitur. Vir doctus Ullman<sup>16</sup> Petauium a Petro Daniele Aurelianiensi codicem emisse autumat; cum constet Petrum Danielem aliquot codices Floriaci (hodie Fleury) in monasterio S. Benedicti emisse, sunt qui censeant codicem Vossianum in illo monasterio exaratum esse. Alexander, Petauui filius, Isaaco Vossio codicem uendidit, quem postea a Vossii heredibus bibliotheca uniuersitatis Lugduno-Batauae emit. Idem est codex ac Burmanni Vossianus secundus.

Codex **Laurentianus plut. 36,49**. Huius codicis membranacei, qui in foliis 73 linearum 28 totum Propertium

162sq.; R. Ellis *AJPh* 1 (1880) 389-401; id. *TOPhS* 1880-81, 1-3; A. Palmer *Hermath.* 7 (1881) 40-72; M. R. James *CIR* 17 (1903) 462sq.

<sup>11</sup> In editione sua, p. IV.

<sup>12</sup> Ullman *CIPh* 6 (1911) 284.

<sup>13</sup> Vir doctus Schuster, in editione Teubneriana a. 1958, hanc de apographo sententiam "proxime ad uerum accedere" censet.

<sup>14</sup> Maunde Thompson *CIR* 9 (1895) 148.

<sup>15</sup> James *CIR* 17 (1903) 463.

<sup>16</sup> Ullman *CIPh* 6 (1911) 285.

continet, Colucius Salutatus (1330–1406), Florentinorum ille cancellarius, in possessionem uenit, ut eius autographum (*Liber Colucii pyerii*) in fine libri ostendit. Vir doctissimus M. Haupt<sup>17</sup>, Colucii epistulas inuestigans, primus uidit Petrarcae Propertii exemplar tenuisse. Hac re nisus B. Ullman dilucide ostendit codicem F e Petrarcae codice recta uia manuisse. Hoc exemplar Lombardus a Serico, qui post Petrarcae obitum eius bibliothecae curam habuit, Colucio petente exscribendum curauit inter annos 1379 et 1381<sup>18</sup>. Post Colucium Cosma de Medicis librum tenuit, ut eius autographum in fine libri ostendit (*Liber Cosme Iohannis de Medicis*).

Complures correcturas codex F exhibet, quas dinoscere perdifficile est: saepe idem scriba textum immutauit (F<sup>2</sup>), interdum Lombardus a Serico uarias lectiones induxit, quas fortasse ipse Petrarca in margine libri sui adnotauerat (F<sup>3</sup>); permultae seriorum manuum correcturae siglo F<sup>4</sup> designantur<sup>19</sup>. Alicia Catharina Ferguson codicis Laurentiani manus correctrices accuratissime inuestigauit; eius dissertatione usus sum, quamquam cum ea saepe dissentio<sup>20</sup>. Codicem F primus Aem. Baehrens in apparatus induxit, qui tamen satis neglegenter eius lectiones contulit, ut ipse confessus est<sup>21</sup>.

<sup>17</sup> Haupt, Opusc. I, p. 279.

<sup>18</sup> Idem scriba Petrarcae libri De uiris illustribus, qui hodie in Bibliotheca Vaticana asseruatur (Ottonianus-Vaticanus lat. 1883), maximam partem exarauit: cf. Ullman CIPh 6 (1911) 288–297; id., The Humanism of Coluccio Salutati, Patauii 1963, p. 263.

<sup>19</sup> De codicis F correcturis nuperrime disseruit S. Rizzo, Il lessico filologico degli umanisti, Romae 1973, p. 274.

<sup>20</sup> De codice F cf. Ullman, The Humanism of Coluccio Salutati, Patauii 1963, p. 144.

<sup>21</sup> Cf. p. V eius editionis: “hic codex a me primo a. 1876 est conlatus, sed propter temporis quibus tum premebar angustias properantius; unde quae postea dubitationes locis nonnullis subnatae sunt, eas conciliante beniuole Domenico Comparetti eleuauit Nicolaus Anziani”.

Codex **Holkhamicus Misc. 36**, olim Holkham. 333. Hic codex membranaceus, qui foliis constat 17, cum primus quaternio primusque secundi quaternionis folium perierint, Propertii elegias inde a 2,21,3 continet. Iohannes de Campofregoso eum exarauit, quod opus die X mensis Octobris a. 1421 ad finem perduxit, ut haec ostendunt in fine codicis subscripta:

*M<sup>o</sup>CCCCXXI<sup>o</sup> die X<sup>o</sup> Octobr.*

*Hic tua properti perfecit scripta Iohannes  
Campofregosa stirpe pia genitus*

Codex Holkhamicus olim Neapoli asseruabatur in bibliotheca Iosephi Valettae<sup>22</sup>. Cum Thomas Coke primus comes de Leicestria (1697–1759) Neapolim iter fecerit a. 1714 et a. 1716, uerisimile uidetur eum a. 1716 librum manu scriptum emisse, qui olim Holkhamii in bibliotheca comitis de Leicestria asseruabatur, nunc Oxonii in bibliotheca Bodleiana custoditur<sup>23</sup>.

Codex **Parisinus Lat. 7989**. Hic notissimus codex, qui et Traguriensis appellatur, cum circa a. 1650 Tragurii (hodie Trogir in Dalmatica regione situm) a Marino Statileo in bibliotheca Nicolai Cippico repertus sit, Tibullum (f. 1sq.), Propertium (f. 44sq.), Catullum (f. 132sq.), Epist. Sapphicam (f. 180sq.), Petronium (f. 190sq.), Moretum (f. 229sq.) et Claudiani “De Phoenice” (f. 233sq.) continet. In fine Catulli operis (f. 179) legitur: *1423 di 20 nouemb.*

Cum Poggii epistulas contulisset, uir doctissimus A. C. Clark<sup>24</sup> dilucide ostendit Cenam Trimalchionis, quam P unus tradit, exemplar “particulae Petronii” esse, quam Poggius e Britannia ad Nicolaum Niccoli misit; codex igitur e Poggii sodalicio originem ducit.

<sup>22</sup> Cf. C. W. James ap. B.-B. p. LXXV.

<sup>23</sup> Quod adinet ad adfinitatem inter L et Petrarcae librum manu scriptum cf. quae disserit A. C. Ferguson p. 3sq., adn. 4.

<sup>24</sup> Clark CIR 22 (1908) 178.

Codex P primae alteriusque manus correcturas exhibet, quas Antonius La Penna accuratissime dinouit<sup>25</sup>. Vir doctus B. Ullman, consensu inter plurimas primae manus correcturas et Neapolitani lectiones nisus, Poggium codicem Neapolitanum mense Maio a. 1423 in Italiam tulisse et Parisinum cum Neapolitano conlatum esse censuit.

Codex **Dauentriensis I. 82**, olim 1792. Hic codex membranaceus, qui foliis 68 constat unumque Propertium continet, cum unum folium perierit a 1,2,14 incipit. In Italia saeculo XV ineunte exaratus, correcturas alterius manus exhibet. Olim Petri Burmanni Secundi (1714-1778) fuit; nunc in bibliotheca urbis Nederlandicae Dauentriae aseruat.

Codex **Vaticanus Ottob. Lat. 1514**. Hic codex membranaceus, saeculo XV exaratus, qui foliis 83 constat totumque Propertium continet, eiusdem scribae correcturas plurimasque uarias lectiones uel emendationes docti cuiusdam aetatis qua humanae litterae sunt restituae exhibet (V<sup>2</sup>). Quod adtinet ad doctum correctorem, de Lucido Fosforo agi censet Simar<sup>26</sup>; cf. tamen quae iure contendit La Penna SIFC 26 (1952) 15sq. Manus recentior (V<sup>3</sup>) hic illic textum immutauit (1,2,13.18; 2,22,48; 2,31,3; 2,32,4; 3,10,21sq.; 4,3,21; 4,11,43.46. 52).

Codex **Leidensis Vossianus 117**. Huius codicis membranacei, saeculo XV exarati, iam mentionem fecerat Petrus Burmannus Secundus in editionis suae praefatione<sup>27</sup> eumque Vossianum primum appellauerat. Vir doctus Richmond in bibliotheca uniuersitatis Lugduno-Ba-

<sup>25</sup> La Penna SIFC 26 (1952) 32-35.

<sup>26</sup> Simar MusBelge 13 (1909) 96.

<sup>27</sup> *Sexti Aurelii Propertii elegiarum libri IV*. Cum commentario perpetuo Petri Burmanni Secundi et multis doctorum notis ineditis. Opus Burmanni morte interruptum Laurentius Santenius absoluit, Traiecti ad Rhenum 1780, p. III.

tauae eum repperit iniuriaque inter codicum D et V fontes habuit<sup>28</sup>.

Vbi codex Neapolitanus lacunam exhibet (4,11,17-76), codice **Parisino Lat. 8233 (sive Memmiano)** (μ) a. 1465 et codice **Vaticano Vrbinati Lat. 641** (v) saec. XV usus sum.

Haud dubie recensionis fundamenta in uera critica ratione Carolus Lachmann primus posuit, in editione sua a. 1816: omnes enim ante eum editores, cum in re critica optime progressi essent, attamen libris manu scriptis nisi erant quos sine ratione selegerant minimaque cura contulerant. Cum ex ingenti codicum mole Groninganum et Neapolitanum Lachmann elegisset, iniuria Gronigano palmam tribuit aliisque codicibus hic illic tantummodo usus est; praeterea Dauentriensem parui momenti esse duxit<sup>29</sup>.

Anno 1843 Keil, in dissertatione Bonnensi quae *Observationes criticae in Propertium* inscribitur, Neapolitano eandem auctoritatem atque codici Gronigano saltem tribuendam esse ostendit. Quam sententiam uir doctissimus M. Haupt<sup>30</sup> secutus est, ut eius uerba ostendunt: "bonos autem codices (. . .) libros dicimus Neapolitanum et Groninganum, non prorsus quidem illos a mutationi-

<sup>28</sup> Richmond JPh 31 (1910) 166sq.; cf. contra La Penna SIFC 25 (1951) 202-205.

<sup>29</sup> Cf. p. IX eius praefationis: "bonitate igitur, fortasse non item uetustate (. . .) principatum inter codices Propertianos tenent membranae Groninganae in Italia conscriptae"; p. X: "codicem Groninganum, qui ueram multorum locorum lectionem unus omnium indicat, proxime subsequuntur membranae Neapolitanae, quas Heinsius satis neglegenter et cum festinatione contulit, Neapoli ad s. Iohannem Carbonarium uisas"; Neapolitanum "uix inferiorem bonitate Gronigano" esse censet Lachmann.

<sup>30</sup> Ind. lect. hibern. 1854, = Haupt, Opusc. II 52; cf. etiam Ind. lect. aestiu. 1858, = Haupt, Opusc. II 102.

bus de industria factis liberos, quas ipsas altero cum altero diligenter collato cognoscimus, sed non contaminatos constanti emendandi studio quo Itolorum temeritas reliquos plerosque libros deprauauit”.

Insequentibus annis Guil. Ad. B. Hertzberg in editione sua<sup>31</sup> de codicibus idem fere sensit ac Lachmann, cum contra omnem fidem Groningano detrahere conati sint Heimreich<sup>32</sup> et Grumme<sup>33</sup>, quorum sententia unus Neapolitanus in textu constituendo magni est momenti; at dissimilem secuti sunt opinionem Luetjohann<sup>34</sup> et Heydenreich<sup>35</sup>, qui Groninganum auctoritate posthabendum Neapolitano nec tamen prorsus spernendum esse censuerunt.

Quod adinet ad textum constituendum noua aetas a. 1880 oritur, cum nonnulli uiri docti in Propertii carminibus recensendis ualde progressi sunt. Aemilii Baehrens editio, anno 1880 in lucem prolata, quattuor testibus (A F; D V) nititur, cum contra doctus ille uir ceteros codices pro interpolatis habeat; Neapolitanum ipsum e contaminatione inter duas familias, quas AF et DV testentur, originem ducere Baehrens autumat. Attamen Aemilius Baehrens in Propertii textu recensendo optime meritus est: primus enim codices A F D V magni momenti esse duxit et Groningano nullam fidem tribuendam esse ostendit; ualde eum errauisse patet, quod Neapolitani auctoritatem non perspexit eiusque lectiones singulas pro interpolationibus doctorum antiquae aetatis uirorum habuit<sup>36</sup>.

<sup>31</sup> Cf. eius editionis uol. I p. 231-249.

<sup>32</sup> Chr. Heimreich, Quaestiones Propertianae, diss. Bonn 1863.

<sup>33</sup> Grumme, cf. supra adnot. 10.

<sup>34</sup> Chr. Luetjohann, Commentationes Propertianae, Kiliae 1869.

<sup>35</sup> E. Heydenreich, Quaestiones Propertianae, diss. Lipsiae 1875.

<sup>36</sup> Cf. eius editionis p. IX: “non superfluum uidetur adicere, nusquam quidquam esse dandum illius lectionibus eis quibus ceterorum librorum bonorum consensus obstat: ubi solus pro se stat N, sanae artis praecepta omnia suadent ne quid priscae

Ex Aemilii Baehrens inquisitionibus hoc stemma euadit:

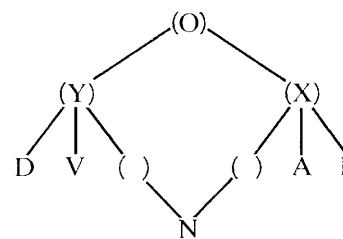

Eodem anno Fridericus Leo<sup>37</sup> aequam codicis Neapolitani aestimationem fecit, sed uehementer errauit nullam fidem ceteris libris manu scriptis tribuens: illius sententia A F D V “omnino nihil ualent”; quod tamen nullo certo argumento uir doctissimus comprobauit. Carolus Brandt in dissertatione Berolinensi a. 1880<sup>38</sup> complures locos tractauit ut codici Neapolitano palmam tribueret. Eodem anno de Propertii codicibus aequo animo iudicauit R. Ellis<sup>39</sup>, qui Neapolitanum longe super ceteros Propertii libros manu scriptos eminere intellexit, attamen A F D V non nihil ualere eorumque lectiones diligenter inuestigandas esse ostendit.

Anno 1882 Ricardus Solbisky<sup>40</sup> Propertii elegiarum recensionem codicibus N D V niti debere contendit; illius sententia duo archetypi apographa exstiterunt: ex altero N, optimus testis inter omnes, ex altero D V originem ducunt, cum contra A F ex utroque apographo contami-

scripturae forte fortuna seruatam statuamus, sed ut immutatae quocumque modo ueteris memoriae uestigia agnoscamus”.

<sup>37</sup> Leo RhM 35 (1880) 431-447.

<sup>38</sup> C. Brandt, Quaestiones Propertianae, diss. Berolini 1880.

<sup>39</sup> Ellis AJPh 1 (1880) 389-401.

<sup>40</sup> R. Solbisky, De codicibus Propertianis, diss. Lipsiae 1882, p. 139-194.

nato erroribus scateant nullaque genuinae traditionis uestigia ostendant, sed errores tantum aut interpolationes, praeter paucas correcturas, quae hic illic uerum Propertii textum nobis reddunt<sup>41</sup>. Quapropter hoc est Ricardi Solbisky codicum stemma:

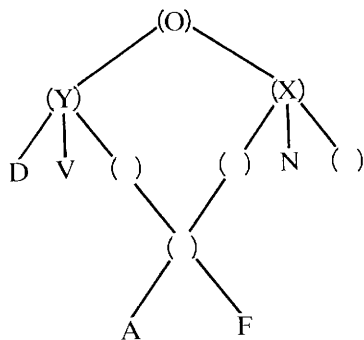

<sup>41</sup> Solbisky p. 194: "est illorum (*scil.* codicum) praestantissimus Neapolitanus, cum non solum familiam A F optime repraesentet et cum D V in multis sinceris scripturis conspiret, sed etiam haud paucis locis uerum solus perhibeat, nec tamen unus sequendus, quia complures in eo obuiaae sunt interpolationes grauioraque menda. Alterum locum libri D V obtinent, quorum auctoritas ea in re posita est, quod compluribus locis soli genuina poetae uerba seruauerunt. Familiae autem A F lectiones (. . .) mixtae uidentur ab altera parte ex iis, quas fons Neapolitani proprias habebat, ab altera e scripturis patris librorum D V, quo fit, ut illa facile careamus (. . .). Omnibus igitur, qui in censum ueniunt, locis tractatis enucleasse nobis uidemur crisin Propertianam niti Neapolitano et familia D V."

Anno 1884 Fridericus Plessis, in libro qui inscribitur *Études critiques sur Propertius*, de codicibus Propertianis fuse disseruit; attamen eius inuestigationes nullum fere adiumentum in Propertii textu recensendo afferunt, ita ut non iniusta uideantur quae de eius critica ratione Housman iudicat<sup>42</sup>: "*Mr. Plessis, it must be said, is no critic*". Praeter codices N A F D V et Groninganum et Hamburgensem, quo Hertzberg iam usus erat, ad textum constituendum ualere censuit Plessis. Illius sententia ex archetypo duae familiae originem duxerunt: ad alteram pertinet N, qui optimum textum praebet, et A F, qui plurimas interpolationes exhibent; alteram D V constituunt, auctoritate inferiores Neapolitano et cum A F comparandi. Groninganus et Hamburgensis, quamquam contaminati codices sunt, ad textum constituendum ualent. Ex his inuestigationibus hoc stemma euadit, quod adinet ad optimos codices:

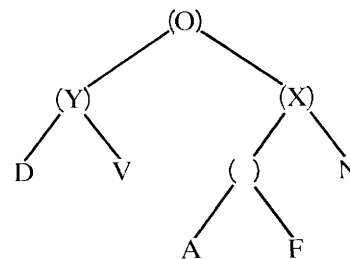

Quae Plessis statuit C. Weber secutus est<sup>43</sup>, cuius sententia N optimum textum praebet; codicibus D V maior fides tribuenda est quam codicibus A F, qui tamen cognatione Neapolitano sunt proximi.

<sup>42</sup> Housman, *Class. Pap.* 236.

<sup>43</sup> C. Weber, *De auctoritate codicum Propertianorum*, *Gymn. Progr.* Hagen 1887.

Annis 1893 - 1894 uir doctissimus idemque argutissimus A. E. Housman ostendere conatus est<sup>44</sup> N A F D V *F corr.* V<sup>2</sup> seiunctim ad archetypum restituendum ualere. Illius sententia AF et DV duas familias constituunt, quae e quodam codice deperdito (O) originem ducunt eandemque auctoritatem habent. Quod adinet autem ad Neapolitanum, e tribus fontibus is manat: primum de codice agitur quandam adfinitatem cum A F exhibente; deinde de alio codice cum D V artissime cognato; tum demum de quodam codice deperdito (Z), a duabus familiis ipsoque O omnino seducto. E codice Z plurimae correcturae manant, quas F et V exhibent (*F corr.*, V<sup>2</sup>). Vnde hoc stemma euadit:

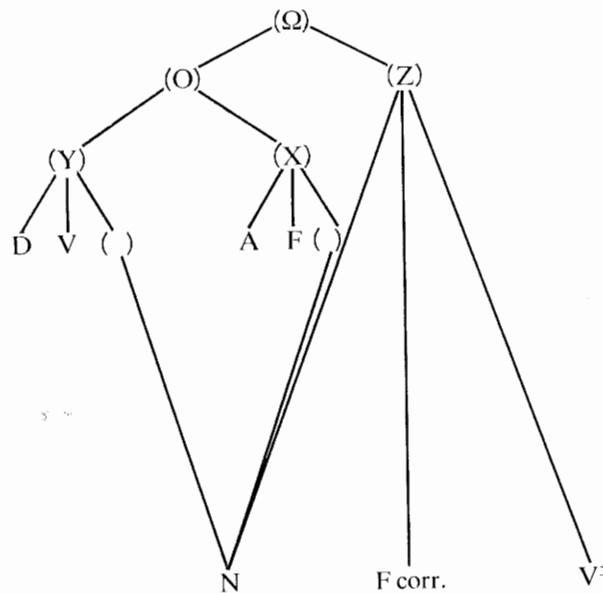

<sup>44</sup> Housman JPh 21 (1893) 101-197; 22 (1894) 84-128. = Housman, *Class. Pap.*, Cambridge 1972, p. 232-304; 314-347.

Nullum librum manu scriptum exstare, qui supra ceteros emineat, censet Housman<sup>45</sup>; cuius tamen sententia si duos codices eligere debeamus ad textum constituendum, haud dubie D et N eligendi sint: alter enim optima est progenies codicis O; alter, cum e Z manet, genuinas lectiones hic illic nobis tradit, quas D non testatur.

Anno 1894 J. P. Postgate codicem Holkhamicum (L) contulit eumque cum A F artissime cognatum esse perspexit<sup>46</sup>. Quod ad ceteros libros manu scriptos pertinet, Neapolitano Postgate palmam tribuit, cum contra D V pro nihilo habeat; illius sententia D V communes cum N lectiones exhibent, quae ex ipso N manant aut e communi fonte; praeterea D V textum multifariam interpolatum praebent. Quae Postgate censuit acerrime ab Housman exprobrata sunt<sup>47</sup>: is enim statuit codicem Holkhamicum nullam auctoritatem habere ideoque ex apparatu expellendum esse; si L contra N cum F conspirat, is Laurentianum confirmat; perraro autem eiusdem fontis lectiones exhibet, e quo et *F corr.* et V<sup>2</sup> bonas lectiones depromunt.

Auctoritate summa codicis Neapolitani ab omnibus probata - quod adfirmare nunc licet pace uiri docti A. E. Housman - necessario controuersiae magis magisque de ceteris codicibus, praecipue de D et V, exstiterunt. Quod adinet ad hanc rem, uide infra. Nunc tantum dicam a. 1898 Fridericum Leo, commentarii a Rothstein redacti censuram facientem, sententiam suam de D V mutauisse: is enim eorum lectiones non omnino spernendas esse censuit. Mediae aetatis archetypum omnium codicum fontem esse statuit; praeterea N e codice non ita pridem exarato originem ducere fontemque communem codicum A F D V nonnullas corruptelas aut interpolationes

<sup>45</sup> Housman, *Class. Pap.* p. 346.

<sup>46</sup> Postgate TCPHS 4 (1894) 1-83.

<sup>47</sup> Housman CIR 9 (1895) 19-29. = Housman, *Class. Pap.* p. 351-368.

iam exhibuisse autumat Leo; fontes autem codicum A F et D V, ut ille putat, complures interpolationes doctorum uirorum aetatis qua humanae litterae sunt restitutae praebent. Vt cumque res se habet, "*jeder dieser drei Zeugen kann authentische Überlieferung bieten, denn die Urhandschrift hatte Varianten*"<sup>48</sup>.

In Propertii textu recensendo maximi momenti sunt uiri docti B. Ullman inquisitiones<sup>49</sup>: is enim ostendit F e Petrarcae libro manu scripto, qui ex A manauerit, fluere, ideoque et ipsum F ex A originem ducere omnesque codices recta uia aut oblique ex N aut ex A ortos esse.

Insequentibus annis non multum noui attulerunt uiri docti, qui de tota hac re disseruerunt; nullum enim auxilium aliquot codices afferunt, quos interdum nonnulli editores e tenebris deprompserunt<sup>50</sup>. De codicibus Pro-

<sup>48</sup> Leo, Kl. Schr. II, p. 186.

<sup>49</sup> Ullman CIPh 6 (1911) 282-301.

<sup>50</sup> Quod adinet ad codicem Lusaticum, quem non parui momenti esse et P. Koehler, De Propertii codice Lusatico, diss. Marburgi 1899, et Th. Heukrath Phil. 64 (1905) 410 censuerunt, cf. Hosius in editione a. 1911, p. IX, Postgate CIR 20 (1906) 349-352; 25 (1911) 109. Quod adinet ad nonnullos codices, quorum lectiones O. L. Richmond in apparatu editionis suae (Cantabrigiae 1928) recepit, cf. La Penna SIFC 26 (1952) 8-14. Contra Palat. Vatic. lat. 910, cui Bonazzi in editione sua (Romae 1939) perperam palmam tribuit, cf. Enk I 1,51-54, La Penna SIFC 26 (1952) 14sq.; contra tres codices Salmanticos Bibliothecae Vniuersitatis, quos Antonius Tovar in editione sua a. 1963 adhibuit, cf. nuperrime quae iure contendit La Penna, Integr. p. 246. De aliis deterioribus codicibus cf. Th. Struve Phil. 13 (1858) 387-394; R. Schöll Phil. 23 (1866) 346sq.; H. Schenkl WSt 3 (1881) 160; M. Isler Centralbl. f. Bibliothekswesen 1 (1884) 444-447; O. Neumann, De Propertii codice Vrbinate 641, Lusatico, Vaticano 3273, diss. Greifswald 1914; G. Cremaschi Aeuum 29 (1955) 88-94. Quod pertinet ad Propertii florilegia cf. D. M. Robathan CIPh 33 (1938) 188-197; Ph. W. Damon CIPh 84 (1953) 96sq.

pertianis fuse dilucideque disseruit Antonius La Penna<sup>51</sup>, cuius disputatio codicis P cognationem cum D V Vo praesertim patefacit. Illius stemma exscribo, quocum consentio, quod adinet saltem ad codices, quibus in editione critica usus sum. Aliam sententiam de codicum contaminatione sequor; si enim, ut infra ostendam, consensu in genuina lectione omisso, exempla in erroribus consensu perspexerimus, contaminatio tam perspicue non patebit.

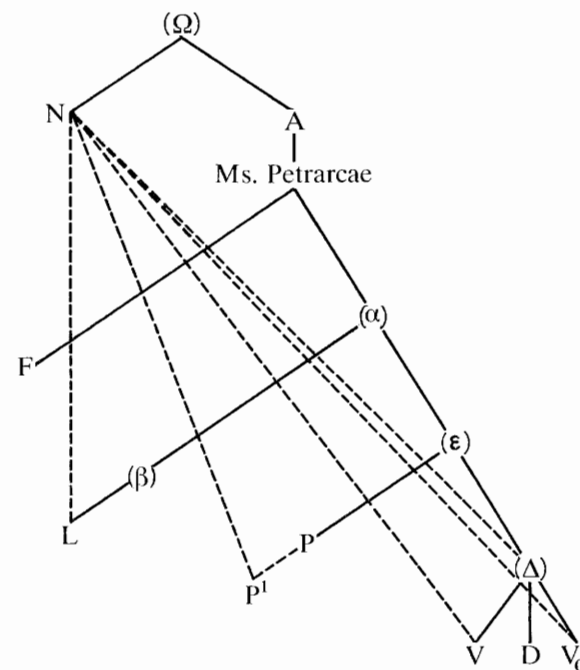

<sup>51</sup> La Penna SIFC 25 (1951) 199-238; 26 (1952) 5-36.



Nuperrime his uerbis Antonius La Penna peruestigationes suas confirmauit:

*"la ricostruzione del capostipite della seconda famiglia non è facile quando fra i codici della famiglia non vi è accordo. La difficoltà è determinata dal fatto che, se F si può ritenere non contaminato, gli altri codici risentono, quale più quale meno, di una rielaborazione del testo incominciata già nei primi decenni del sec. XV: tale rielaborazione da un lato attinge lezioni buone o interessanti dalla prima famiglia (...), dall'altro emenda per congettura, nella massima parte dei casi banalizzando, in qualche raro caso offrendo soluzioni felici o degne di attenzione"<sup>52</sup>.*

Si totam de codicum adfinitate quaestionem resumimus, adfirmare possumus ex archetypo (ω) duas familias manuisse: altera (x) Neapolitanum testem habet, altera (y) ex A F L P D V Vo constat.

Inter codices ad y pertinentes artiore uinculo inter se cohaerent A F P (ab initio usque ad 2,1,63); cf. haec exempla selecta:

1,1,1 cepit] fecit A F P (corr. F<sup>4</sup> P<sup>2</sup>); 1,2,26 culta] una A F P D<sup>2</sup> (corr. F<sup>4</sup> P<sup>2</sup>); 1,6,15 om. A (suppl. man. rec.) F P (add. ead. man.); 1,6,25 quem] iam A F (corr. F<sup>4</sup> P); 1,8,1 cura] culpa A F P (corr. F<sup>4</sup> P<sup>2</sup>): curpa A<sup>2</sup>; 1,10,25 irritata] irritatura A F P (corr. P<sup>2</sup>); 1,13,5 fama] forma A F P (corr. P<sup>2</sup>); 1,14,19 limen om. A F (add. F<sup>4</sup>) P (add. ead. man.); 1,17,19 sepelissent] peperissent A F P (corr. A<sup>2</sup> P<sup>2</sup>): rupissent F<sup>4</sup>; 1,21 priori coniungunt A (seiungit A<sup>2</sup>) F P.

Quod adinet ad F P (a 2,1,63 usque ad 2,21,3) cf. haec exempla:

2,3,3 requiescere] cognoscere F (corr. F<sup>4</sup>) P; 2,3,17 saltat] iactat F (corr. F<sup>4</sup>) P; 2,3,29 tu nata] limata F (corr. F<sup>4</sup>) P; 2,6,9 pictae facies] facies pictae F P; 2,9,38 precor] quidem F (corr. F<sup>4</sup>) P V<sup>2</sup>; 2,11,1 de te alii] alii de te F P; 2,16,15 amorem] amicam F P D<sup>2</sup>;

<sup>52</sup> La Penna, Integr. p. 245.

2,18,10 abiunctos om. F P; 2,18,25 est om. F (add. F<sup>4</sup>) P; 2,19,9 nullij nudi F (corr. F<sup>3</sup>: quod non F<sup>4</sup>) P; 2,19,30 muscosis] fuscosis F P (corr. F<sup>3</sup> P<sup>2</sup>).

Quod adinet ad F L P (a 2,21,3 usque ad finem) cf. haec exempla:

2,21,3 pudet om. F (add. F<sup>4</sup>) L P (add. ead. man.); 2,21,7 te om. F L P; 2,22,7 nostrij quoniam F (corr. F<sup>4</sup>) L P D<sup>2</sup>; 2,22,24 officium] hospitium F (corr. F<sup>4</sup>) L P; 2,22,29 e om. F L P; 2,26,39 Argus] argo N Δ F<sup>2</sup> P<sup>2</sup>: ergo F L P, corr. c; 2,26,41 desit] spectat F (corr. F<sup>4</sup>) L P (corr. ead. man.); 2,29,27 narratum] narrabat F L P; 2,29,41 deludor] reludor N: rector F L P: recludor Δ, corr. Housman; 2,30,39 capitij campi F (corr. F<sup>4</sup>) L P; 2,32,8 tibi me] time N: timeo F L P (corr. ead. man.); 2,32,13 platanis creber pariter] creber platanis pariter F (pariterque F<sup>2</sup>) L P: cr(a)eber pariter platanis Δ; 2,34,48 laqueis] lacrimis F (corr. F<sup>4</sup>) L P (corr. ead. man.); 3,1,38 est om. F L P; 3,3,9 uitricesque] uitrices F L P; 3,5,12 arma] ora F L P (corr. F<sup>4</sup> P<sup>2</sup>); 3,11,39 nou. eleg. inc. F L P; 3,19,4 captae] liber(a)e F L P; 4,2,28 corbis in] corbis F L P: corbis ab D V (corr. V<sup>2</sup>); 4,3,9 pictoque] picto F (-que add. F<sup>4</sup>) L P; 4,4,1 turpe] pulchre F L P (corr. F<sup>2</sup> P<sup>2</sup>); 4,11,68 unum om. F L P, suppl. F<sup>4</sup> P corr.

Inter A F L P artiore uinculo inter se cohaerent A F (usque ad 2,1,63) et F L (a 2,21,3 usque ad finem); cf. enim haec exempla:

1,1,13 uulnere] arbore A F (ab s. l. F<sup>4</sup>); 1,1,22 palleat] placeat A F; 1,8,4 me om. A F (add. F<sup>4</sup>); 1,15,7 Eois] et chois N: h(a)ec chois (choys) A F: ehoys F<sup>2</sup>; 1,18,7 inter numerabar] numerabar inter A F; 1,22,10 fertilis] ferulis A F (corr. F<sup>4</sup>).

2,22,33 classis] calces F (corr. F<sup>4</sup>) L: casces P; 2,24,41 periisse] peperisse F L; 2,24,46 seruato] ab infido P D V (corr. V<sup>2</sup>): fallaci Vo F<sup>3</sup> D<sup>2</sup>: seruato om. F (add. F<sup>4</sup>) L; 3,3,21 est om. F L; 3,5,35 plaustra Bootes] flamma boon N: flamma palustra F L: plaustra boet(h)es P in ras. Vo; 3,6,5 nuntius esse] esse F (nuntius add. in mg. F<sup>4</sup>) L: esse relator P V L<sup>2</sup> D<sup>2</sup>; 3,13,35 inuleij] atque humili (ut uid.) N: humili F L: humilis P: hinuli Δ F<sup>4</sup>; 3,16,13 erit om. F (add. F<sup>4</sup>) L; 4,1,144 oculis om. F (add. F<sup>4</sup>) L; 4,2,29 est om. FL; 4,11,64 uestro om. F (add. F<sup>4</sup>) L.

Ceteri familiae y codices (D V Vo, quorum consensus siglo Δ designari solet) artissimo uinculo inter se cohaerent; inter sescenta exempla in quibus Δ aliam atque ceteri codices lectionem praebet, haec in primis interpolationem redolent:

1,2,29 uerbis] dictis Δ (*corr.* V<sup>2</sup>); 1,3,43 leuiter ... querebar] grauiter ... loquebar Δ (*corr.* V<sup>2</sup>); 1,4,16 fallit uterque] fallis utrumque Δ (*corr.* V<sup>2</sup>); 1,6,25 semper uoluit] uoluit semper Δ; 1,8,15 in ora] arena Δ (*corr.* V<sup>2</sup>); 1,8,22 querar] loquar Δ (*corr.* V<sup>2</sup> Vo<sup>2</sup>); 1,8,25 dicam 'licet Atracis] dicam atracis licet haec Δ; 1,9,11 Homero] homeri Δ (*corr.* D<sup>2</sup> V<sup>2</sup>); 1,9,20 uincla nosse] noscere uincla Δ; 1,12,19 desistere] dissistere N A : discedere Δ; 1,13,6 moram] uiam Δ (*corr.* D<sup>2</sup> V<sup>2</sup>); 1,16,8 iacere] tenere Δ (*corr.* V<sup>2</sup>); 1,17,26 choro] noto Δ; 1,19,10 Thessalus ... uenerat] thessalis ... uerberat Δ (*corr.* V<sup>2</sup>); 1,20,11 semper cupidus] cupidus semper Δ; 2,5,8 uellicet] uendicet Δ (*corr.* V<sup>2</sup>); 2,6,2 fores] pedes Δ; 2,9,17 ueris] uiris N P F<sup>2</sup> : iuris F : castis Δ, *corr.* P<sup>2</sup>; 2,19,1 etsi me] et sine me Δ; 2,19,4 sinat ... probam] sinet ... meam Δ; 2,19,26 boues] pedes Δ (*corr.* V<sup>2</sup>); 2,23,1 et om. Δ; 2,32,13 platanis creber pariter] creber platanis pariter F (pariterque F<sup>2</sup>) L P : cr(a)eber pariter platanis Δ; 2,34,53 † erum(p)nas †] erum(p)nas F L P : undas Δ, om. N; 4,2,34 fautor] fauor N : fauor F : faunor L F<sup>2</sup> : faunus Δ F<sup>4</sup> : faun P *in ras.*; 4,11,8 herbosus] umbrosus Δ; 4,11,102 auis] aquis N F L P V<sup>2</sup> : equis Δ P<sup>2</sup>, *corr.* Heinsius.

Inter familiae Δ codices artiore uinculo inter se cohaerent D V; cf. enim haec exempla:

2,15,43 neque esset] esset neque D V; 2,32,61 es tuque] tuque es N F L P Vo : siue es D V, *corr.* Baehrens; 3,7,46 nil nisi fleret opes] nil ubi flere potest N F (et F<sup>4</sup>) L P Vo : nil nisi flere potest D V F<sup>3</sup>, *corr.* Baehrens; 3,16,29 humer ignotae] humeri ignotae N : humor ignotae F L P (humet P<sup>2</sup>) : ignotae humor D V (humer V<sup>2</sup>); 3,18,20 gemmea] semina D V; 4,1,89 Arria] accia D V (*corr.* V<sup>2</sup>) F<sup>2</sup> : arua L; 4,2,28 corbis in] corbis F L P : corbis ab D V (*corr.* V<sup>2</sup>) F<sup>3</sup>; 4,8,38 Graeca] grata D V (*corr.* V<sup>2</sup>); 4,8,44 reccidit] recidit F L P : decidit D V : recidite Vo; 4,9,40 uastas] uatas N : natas F L P D<sup>2</sup> : uacuas D V; 4,10,17 uirtu-

tisque] uirtutemque F L P Vo (*corr.* F<sup>4</sup> P<sup>2</sup>) : uirtutumque D V (*corr.* V<sup>2</sup>).

Nulla certa exempla exstare mihi uidentur quibus demonstraretur codices F L P contaminationis uestigia cum N exhibere; haec tantummodo non minimi momenti sunt:

N F: 1,13,13 ego om. N F (*add.* N<sup>2</sup> F<sup>4</sup>); 2,15,8 lente] lecte N F V<sup>2</sup>; 3,24,33 (= 3,25,13) cupias] capias N F : cupies V Vo.  
N L: 4,7,7 capillos] capillis N L.  
N P: 3,2,6 in muri] innumeri N P : in numeri L Vo : inineri F : immineri F<sup>2</sup>.

Parui momenti mihi uidentur exempla in erroribus consensus inter N et Δ:

1,12,17 calores] colores N Δ (*corr.* N<sup>2</sup> V<sup>2</sup>); 1,18,18 non ulla] non nulla N Δ : non illa P; 2,20,23sq. non numquam ... non numquam] non umquam ... non umquam N Δ; 2,22,30 num] non N Δ; 2,26,39 Argus] argo N Δ F<sup>2</sup> P<sup>2</sup> : ergo F L P, *corr.* ζ; 2,26,57 quod] quid N Δ; 2,27,27 sis] sit N Δ F<sup>4</sup> : fit F L P, *corr.* ζ; 3,2,15 comites] comitis N Δ : comiti F L P, *corr.* F<sup>4</sup> V<sup>2</sup>; 3,13,10 Icarioti] icariote (yc-) N Δ F<sup>4</sup> P<sup>2</sup> : icariore (yc-) F L P, *corr.* V<sup>2</sup>.

Nihil ualent exempla in erroribus consensus inter N et D, N et V:

N D: 3,1,26 isse] esse N D : ille F; 4,7,85 hic Tiburtina iacet] sed tiburna iacet hic N D : sed tiburtina iacet hic F : tiburna iacet hic Vo V *in ras.* : sed tribuna iacet hic L, *corr.* P *in ras.*

N V: 2,20,10 Danaes] danes N V F<sup>4</sup> : damnes P D Vo : demes F, *corr.* ζ; 4,3,36 sine aqual] sine qua N V (*corr.* N<sup>2</sup> V<sup>2</sup>).

Quod adtinet contra ad Vo, eum Neapolitani, uel cuiusdam codicis deperditi cum N cognati, lectiones cognouisse pro certo adfirmare licet; quod ostendunt non modo plurima exempla in uera lectione consensus inter Vo et N, cum contra ceteri familiae y codices deprauatum textum exhibeant, sed etiam haec in erroribus consensus exempla:

2,9,38 promite] promitte N Vo : pincte F (*corr.* F<sup>4</sup>); 2,25,5 annosus] annosis N (*corr.* ead. *man.*) Vo; 3,11,25 quam] qua N Vo F<sup>4</sup> P<sup>2</sup> V<sup>2</sup>; 3,14,17 harenis] habenis N Vo F<sup>4</sup> V<sup>2</sup> : athenis F L P D V, *corr.* ζ; 3,15,7 haud] aut N Vo : hanc F (*corr.* F<sup>2</sup>) : haut V<sup>2</sup>; 3,16,12 sic licet] scilicet N Vo V<sup>2</sup> : si licet F L P D V; 3,23,20 duras] diras N Vo F<sup>4</sup>; 4,4,57 at] aut N Vo (*corr.* N<sup>2</sup>) : ac L D V<sup>2</sup>; 4,5,28 simules] similes N Vo F<sup>4</sup> P<sup>2</sup> V<sup>2</sup> : *om.* F L P D V, *corr.* ζ; 4,8,37 uitrique] utrique N Vo F<sup>4</sup> L<sup>2</sup> V<sup>2</sup> : uterque F L P D V, *corr.* Scaliger; 4,8,85 lacernas] lucernas N Vo : laternas F P (*corr.* P<sup>2</sup>).

Quod adinet ad subarchetypum commune codicum P Δ, non facile ad credendum adducor hoc certe ostendere posse exempla quae sequuntur:

1,8,19 ut te] utere P Δ (*corr.* V<sup>2</sup>); 2,20,11 et aeratas] ferratas P Δ; 2,33,16 uia] uia est P Δ; 3,7,1 uitae] uit(a)e es P Δ F<sup>4</sup>.

Cf. praeterea haec exempla:

1,2,20 auecta] aduecta P Δ (*corr.* V<sup>2</sup>); 1,6,4 Memnonias] in emonias P Δ (*corr.* P<sup>2</sup> V<sup>2</sup>); 1,9,15 quid] quod P (*corr.* P<sup>2</sup>) Δ F<sup>4</sup>; 1,11,15 amota] amoto P Δ; 1,17,6 increpat] increpet P Δ (*corr.* V<sup>2</sup>); 2,5,21 periuro] periur(a)e P Δ (*corr.* V<sup>2</sup>); 2,8,15 equando] et quando (quoniam Vo) ne P Δ : et (ec F<sup>4</sup>) quando ue F; 2,15,22 haec] hoc P Δ; 2,26,10 quaeque] quemque P Δ (*corr.* V<sup>2</sup>); 3,7,46 at] et P Δ.

Maxima inter uiros doctos controuersia exstitit de familiae Δ (praecipueque codicum D V) auctoritate; de Propertii textu recensendo disserens, iam dixi alios editores Neapolitano D et V anteposuisse (Baehrens), alios eandem ac Neapolitano auctoritatem iis tribuisse (Solbisky, Housman), alios nullum pondus eis esse censuisse (Leo a. 1880, Postgate, Rothstein, Ullman), alios denique saniore iudicio usos esse, cum affirmauissent familiae Δ codices lectiones prorsus non spernandas interdum nobis tradidisse (Weber, Leo a. 1898, Hosius). Post alteram editionem a Rothstein curatam, si uirorum doctorum Neumann<sup>53</sup>, Richmond<sup>54</sup>, Butler et Barber<sup>55</sup> peruestigationes

<sup>53</sup> E. Neumann, De cottidiani sermonis apud Propertium proprietatibus, diss. Königsberg 1925; illius sententia et D et V

excipimus, optime de tota hac re meriti sunt P. J. Enk et A. La Penna, alter alteri repugnans: P. J. Enk enim demonstrare conatus est<sup>56</sup> D et V hic illic lectiones seruasse, quae ex ipsa antiquitate ad nos peruenerunt. Contra A. La Penna D et V aliam uiam ad archetypum restituendum praebere omnino negat; attamen, ut ille censet, Δ ad fontem communem codicum L P restituendum nobis est auxilio et, si cum F conspirat, codicum F L P Δ subarchetypi, id est Petrarcae codicis, lectiones nobis praebet<sup>57</sup>.

Quam sententiam omnino probo teque, beneuole lector, seriem supra prolatam locorum ubi consentiunt in erroribus D V Vo ut legas magnopere hortor; quae exempla ostendere mihi uidentur Δ persaepe textum traditum immutauisse. Praeterea, nonnullis facillimis correcturis exceptis, Δ plurimas emendationes exhibet, quae doctrinam eruditionemque redolent: cf. e. g. haec exempla:

1,8,7 pruinas Δ ] ruinas N A F P; 2,9,2 eiecto D Vo ] electo N F P V (*corr.* V<sup>2</sup>); 2,11,2 laudet Δ ] ludit N F P V<sup>2</sup>; 2,28,29 omnis heroidas inter Δ ] inter heroidas omnis N F L P; 2,32,8 tibi me

ualde interpolati sunt; attamen interdum genuini textus uestigia nobis tradunt.

<sup>54</sup> In editionis Cantabrigiensis a. 1928 apparatu nulla mentio codicum D et V inuenitur.

<sup>55</sup> In editionis Oxoniensis a. 1933 commentario instructae praefatione rectas familiae Δ lectiones e coniectura originem ducere aut ex eodem, uel non dissimili, fonte manare, qui codicibus L P Neapolitani lectiones tradidit, Butler et Barber contendunt.

<sup>56</sup> Enk Mnem. Ser. IV, 2 (1949) 157-169; Enk, Homm. Herrmann p. 339-345.

<sup>57</sup> La Penna SIFC 25 (1951) 199-215; 230-237. De hac re nuperrime disserens, haec scribit La Penna, Integr. p. 246: "E' molto più prudente ritenere che Δ sia una recensione umanistica formata attraverso contaminazione con la prima famiglia e lavoro di emendazione (...). Tale recensione si è formata probabilmente in ambiente fiorentino nella terza decade del Quattrocento."

Δ P *corr.* ] time N : timeo F L P; 2,34,37 Arion Δ ] orion N F L P; 3,5,35 plaustra Bootes D V ] flamma boon N : flamma palu-  
 lustra F (*sed* flamma *del. et* boothes *in fine uers. scrips.* F<sup>4</sup>) L :  
 plaustra boet(h)es P *in ras.* Vo; 3,11,51 uaga Δ ] uada N F L P;  
 4,4,32 formosa Δ ] famosa N F L P V<sup>2</sup>; 4,9,47 Sidonia Δ F<sup>2</sup> ]  
 symonia N : sinonia F L P.

Negatium adhibui apparatus; eundem positium reddidi tantummodo ubi N lacunam praebet (4,11,17-76) codicesque μ υ, qui ex N manant, eius locum tenent. Persaepe in apparatu aliis locis allatis qui apti uidebantur, lectionem a me electam ueram ostendere conatus sum. Hoc enim censeo primum esse editoris officium, cum contra magis magisque editiones criticae codicum errores tantummodo nobis exhibeant ideoque nullius fere utilitatis lectoribus sint. Quod ad codicum errores adinet corruptelas omisi quae ex mero scribae lapsu uel e re orthographica originem ducunt.

Barii, 1978.

PAVLVS FEDELI

#### LIBRORVM CONSPECTVS

- |                  |   |
|------------------|---|
| <i>Abel</i>      | W. Abel, Die Anredeformen bei den römischen Elegikern, Berlin 1930.   |
| <i>Axelson</i>   | B. Axelson, Der Mechanismus des ovidischen Pentameterschlusses, in: Ouidiana. Recherches sur Ovide, Paris 1958, p. 121-135. |
| -                | -, Unpoetische Wörter, Lund 1945.   |
| <i>Baehrens</i>  | Sex. Propertii elegiarum libri IV, rec. Aem. Baehrens, Lipsiae 1880.  |
| <i>Bausch</i>    | H. Bausch, Studia Propertiana de liberio-<br>re usu ablatiui, diss. Marburg 1920.   |
| <i>B.-B.</i>     | The Elegies of Propertius, ed. with an introduction and commentary by H. E. Butler and E. A. Barber, Oxford 1933.           |
| <i>Beroaldus</i> | Commentarii in Propertium a Phil. Beroaldo editi, Bononiae 1486-87.   |
| <i>Birt</i>      | Th. Birt, Codex Guelferbytanus Gudianus 224 olim Neapolitanus phototypice editus, Leiden 1911.                              |
| <i>Brandt</i>    | C. Brandt, Quaestiones Propertianae, diss. Berlin 1880.   |
| <i>Brenous</i>   | J. Brenous, Étude sur les Hellénismes dans la syntaxe latine, Paris 1895.   |
| <i>Buecheler</i> | F. Buecheler, Kleine Schriften I-III, Leipzig 1915-30.  |
| <i>Butler</i>    | Sex. Properti opera omnia, with a commentary by H. E. Butler, London 1905.  |
| <i>Cairns</i>    | F. Cairns, Propertius 2,19,32, in: Daubenoster. Essays in legal history for David Daube, Edinburgh 1974, p. 1-3.            |
| -                | -, Generic Composition in Greek and Roman Poetry, Edinburgh 1972.   |

- Camps* Propertius. Elegies. Book I-IV, ed. by W. A. Camps, Cambridge; I: 1961; II: 1967; III: 1966; IV: 1965.
- Dornseiff* F. Dornseiff, Verschmähtes zu Vergil, Horaz und Properz, Berlin 1951.
- Draeger* A. Draeger, Historische Syntax der lateinischen Sprache I. II, Leipzig <sup>2</sup>1878-81.
- Enk* Sex. Propertii elegiarum liber I (Monobiblos). II, ed. P. J. Enk, Lugduni Bat. 1946-62.
- P. J. Enk, Ad Propertii carmina commentarius criticus, Zutphaniae 1911.
- -, Nouae obseruationes de codicibus Propertianis Dauentriensi I.82 (olim 1792) et Ottoboniano Vaticano 1514, in: Hommages à Léon Herrmann, Bruxelles 1960, p. 339-345.
- Fedeli* Properzio. Elegie. Libro IV, testo critico e commento a cura di P. Fedeli, Bari 1965.
- Ferguson* A. C. Ferguson, The Manuscripts of Propertius, diss. Chicago 1934.
- Flinck-Linkomies* E. Flinck-Linkomies. De ablatiuo absoluto quaestiones, Helsingfors 1929.
- Fordyce* C. J. Fordyce, Catullus, Oxford 1961.
- Fraenkel* E. Fraenkel, Horace, Oxford 1957.
- -, Kleine Beiträge zur klassischen Philologie. I. II. Roma 1964.
- Frazer* Publii Ouidii Nasonis Fastorum libri VI, ed. with a translation and commentary by J. G. Frazer, I-IV, London 1929.
- Friedrich* G. Friedrich, Catulli Veronensis liber, Leipzig & Berlin 1908.
- Giardina* Sex. Propertii elegiarum liber II, ed. breui commentario instruit I. C. Giardina, Torino 1977.
- Grassmann* V. Grassmann, Die erotischen Epoden des Horaz. Literarischer Hintergrund u. sprachliche Tradition, München 1966.

- Gross* O. Gross, De metonymiis sermonis Latini a deorum nominibus petitis, diss. Halle 1911 (p. 301-410).
- Hand* F. Hand, Tursellinus seu de particulis Latinis commentarii I-IV, Leipzig 1829-45.
- Hartman* J. Hartman, De prima Propertii elegia, Mn 46 (1918) 105-110.
- -, Propertiana, Mn 49 (1921) 311-332, 340-351, 427-448; 50 (1922) 91-111, 184-212, 257-292.
- Haupt* M. Haupt, Opuscula I-III, Leipzig 1875-76.
- Chr. Belger, Moriz Haupt als akademischer Lehrer, Leipzig 1879.
- Havet* L. Havet, Notes critiques sur Properce, Paris 1916.
- Hertzberg* G. A. B. Hertzberg, Sex. Aurelii Propertii elegiarum libri IV, I-III, Halle 1843-45.
- Hetzel* J. Hetzel, Beiträge zur Erklärung des Propertius, Gymn. Progr. Dillenburg 1890.
- Hofmann* J. B. Hofmann, Lateinische Umgangssprache, Heidelberg <sup>3</sup>1951.
- Housman* The Classical Papers of A. E. Housman, collected and ed. by J. Diggle and F. R. D. Goodyear, I-III, Cambridge 1972.
- H.-Sz.* J. B. Hofmann - A. Szantyr, Lateinische Syntax und Stilistik, München 1965.
- Hubaux* J. Hubaux, Rimes, assonances et consonances dans Properce IV,3, in: Hommages à M. Niedermann, Bruxelles 1956, p. 174-178.
- Hubbard* M. Hubbard, Propertius, London 1974.
- Hus* A. Hus, 'Docere' et les mots de la famille de 'docere', Paris 1965.
- Ites* M. Ites, De Propertii elegiis inter se conexus, diss. Göttingen 1908.
- Jachmann* G. Jachmann, Eine Studie zu Properz, in: Festschrift F. Schulz II, Weimar 1951, p. 179-187.

- , Jachmann, Zur Frage der Verswiederholung in der augusteischen Dichtung, in: Studi in onore di U. E. Paoli, Firenze 1956, p. 393-421.
- Jacoby* F. Jacoby, Kleine philologische Schriften I-II, Berlin 1961.
- Jocelyn* The Tragedies of Ennius. The Fragments ed. with an introduction and commentary by H. D. Jocelyn, Cambridge 1969.
- Kambylis* A. Kambylis, Die Dichterweihe und ihre Symbolik. Untersuchungen zu Hesiodos, Kallimachos, Properz und Ennius, Heidelberg 1965.
- Keil* H. Keil, Observationes criticae in Propertium, diss. Bonn 1843.
- Knoche* U. Knoche, Gedanken zur Interpretation von Propertius Gedicht II 28, in: Miscellanea Propertiana, Assisi 1957, p. 49-70.
- Kocher* U. I. Kocher, Properz III 22. Text, Übersetzung, Kommentar, diss. Zürich 1974.
- Kroll* Catull, hrsg. u. erkl. von W. Kroll, Stuttgart <sup>4</sup>1960 (<sup>5</sup>1968; <sup>6</sup>1980).
- W. Kroll, Studien zum Verständnis der römischen Literatur, Stuttgart 1924.
- K.-St.* R. Kühner - C. Stegmann, Ausführliche Grammatik der lateinischen Sprache I. II<sup>3</sup>, Hannover 1955.
- Kühner-Holzweissig* R. Kühner - F. Holzweissig, Ausführliche Grammatik der lateinischen Sprache. Elementar-, Formen- und Wortlehre, Hannover <sup>3</sup>1955.
- Kuinoel* Sex. Aurelii Propertii carmina rec., illustr. Ch. Th. Kuinoel I. II, Lipsiae 1805.
- Lachmann* Sex. Aurelii Propertii carmina emendavit ad codicum meliorem fidem et annotavit C. Lachmann, Lipsiae 1816.
- K. Lachmann, Kleinere Schriften zur classischen Philologie, hrsg. von J. Vahlen, Berlin 1876.

- La Penna* A. La Penna, L'integrazione difficile. Un profilo di Propertio, Torino 1977.
- Prop.* -, Propertio. Saggio critico seguito da due ricerche filologiche, Firenze 1951.
- Leo* F. Leo, Ausgewählte kleine Schriften, hrsg. u. eingel. von E. Fraenkel, I. II, Roma 1960.
- , Plautinische Forschungen, Berlin <sup>2</sup>1912.
- , Annaei Senecae Tragoediae, rec. et em. F. Leo, I, Berlin 1878.
- , Über einige Elegien Tibulls, Berlin 1881.
- Leumann* M. Leumann, Kleine Schriften zur lateinischen, griechischen, indogermanischen und allgemeinen Sprachwissenschaft, Zürich 1959.
- , Lateinische Laut- und Formenlehre, München <sup>2</sup>1977.
- Löfstedt* E. Löfstedt, Coniectanea. Untersuchungen auf dem Gebiete der antiken und mittelalterlichen Latinität, Uppsala & Stockholm 1950.
- , Philologischer Kommentar zur Perigrinatio Aetheriae. Untersuchungen zur Geschichte der lateinischen Sprache, Uppsala 1911.
- , Syntactica, Lund I<sup>2</sup>: 1942; II: 1933.
- , Vermischte Studien zur lateinischen Sprachkunde und Syntax, Lund 1936.
- Luck* Properz und Tibull. Elegien, lat. u. deutsch von G. Luck, Zürich 1964.
- Madvig* I. N. Madvig, Aduersaria critica I-III, Kopenhagen 1871-84.
- M. Tullii Ciceronis de finibus bonorum et malorum libri quinque, Io. Nicolaus Maduigius rec. et enarr., Kopenhagen 1876.
- Mersmann* H. Mersmann, Quaestiones Propertianae. (Quo tempore Propertius natus sit, quae ratio inter Properti elegiam IV 3 et

- Ouidi epistulas heroidum intercedat), comm. Paderborn 1931.
- H. D. Meyer* H. D. Meyer, Die Außenpolitik des Augustus und die augusteische Dichtung, Köln & Graz 1961.
- L. Müller* L. Müller, De re metrica poetarum Latinorum praeter Plautum et Terentium, Leipzig <sup>2</sup>1894.
- Neue-Wagener* C. Neue - C. Wagener, Formenlehre der lateinischen Sprache, Leipzig (II. III: Berlin) I<sup>3</sup>: 1902; II<sup>3</sup>: 1892; III<sup>3</sup>: 1897; IV<sup>3</sup>: 1905.
- E. Neumann* E. Neumann, De cottidiani sermonis apud Propertium proprietatibus, diss. Königsberg 1925.
- R. Neumann* R. Neumann, Qua ratione Ouidius in Amoribus scribendis Propertii elegiis usus sit, diss. Göttingen 1919.
- Nisbet - Hubbard* A Commentary on Horace: Odes. Book I, by R. G. M. Nisbet and M. Hubbard, Oxford 1970.
- Norden* P. Vergilius Maro. Aeneis. Buch VI, erkl. von E. Norden, Berlin & Leipzig <sup>2</sup>1916.
- E. Norden, Agnostos Theos. Untersuchungen zur Formengeschichte religiöser Rede, Leipzig & Berlin 1913.
- -, Kleine Schriften zum klassischen Altertum, hrsg. von B. Kytzler, Berlin 1966.
- Oldfather* W. A. Oldfather, The Sneeze and Breathing of Love, in: Classical Studies pres. to E. Capps, Princeton 1936, p. 268-281.
- Otto* A. Otto, Die Sprichwörter und sprichwörtlichen Redensarten der Römer, Leipzig 1890.
- Pasoli* E. Pasoli, In Propertii Monobiblon commentationes, Bologna 1957.
- *IV* -, Sesto Properzio. Il libro quarto delle elegie, Bologna <sup>2</sup>1967.
- -, Persio e il bagno durante il banchetto (Sat. 3,98-106): tecnica imitativa ed espressionismo, in: Scritti in onore di A. Scolari, Verona 1976, p. 223-233.

- -, Critica del testo e critica letteraria, in: Scritti in onore di Mons. G. Turrini, Verona 1973, p. 577-588.
- -, Loci Propertiani, in: Studi in onore di L. Bianchi, Bologna 1960, p. 179-185.
- Pasquali* G. Pasquali, Orazio lirico, Firenze <sup>2</sup>1964.
- Passerat* Ioannis Passeratii Commentarii in C. Val. Catullum, Albiu Tibullum et Sex. Aur. Propertium cum tribus accuratissimis rerum, uerborum, auctorum et emendationum indicibus, Parisiis 1608.
- Pfeiffer* Callimachus, ed. R. Pfeiffer, I. II, Oxford 1949-53.
- Pichon* R. Pichon, Index uerborum amatoriorum, Paris 1902.
- Pinotti* P. Pinotti, Alessandrinismo e poikilia stilistica nell' elegia IV 8 di Properzio, in: Atti della Accademia delle Scienze di Bologna 64 (1975-76) 127-172.
- Platnauer* M. Platnauer, Latin Elegiac Verse, Cambridge 1951.
- Plessis* F. Plessis, Études critiques sur Propertius et ses élégies, Paris 1884.
- Pohlenz* M. Pohlenz, Kleine Schriften, hrsg. von H. Dörrie, I. II, Hildesheim 1965.
- Quadlbauer* F. Quadlbauer, Non tutior ibis. Zu Properz II 34,35, in: Festgabe H. Gerstinger, Graz 1967, p. 53-68.
- Rasner* G. Rasner, Grammatica Propertiana ad fidem codicum retractata, Marburgi Chat-torum 1917.
- E. Reitzenstein* E. Reitzenstein, Über die Elegie des Properz auf den Tod der Cornelia, Abhandlungen d. Geistes- und sozialwiss. Kl., Mainz 1970, 6.
- -, Wirklichkeitsbild und Gefühlsentwicklung bei Properz, Philologus Suppl. 29,2, Leipzig 1936.
- R. Reitzenstein* R. Reitzenstein, Hellenistische Wundererzählungen, Leipzig <sup>2</sup>1906; repr. Stuttgart <sup>2</sup>1963.

- , Zur Sprache der lateinischen Erotik, Sitzungsberichte der Heidelberger Akademie der Wissenschaften, Phil.-hist. Kl., 1912, 12.
- Richmond* Sexti Properti quae supersunt opera ed. nouoque apparatu critico instruxit O. L. Richmond, Cambridge 1928.
- Risberg* B. Risberg, Emendationes et explicationes Propertianae, Vpsaliae 1895, 31sq.
- Rossberg* C. Rossberg, Lucubrationes Propertianae, GymnProgr. Stade, Berlin 1877.
- Rothstein* Die Elegien des Sextus Propertius, erkl. von M. Rothstein, I. II, Berlin <sup>2</sup>1920.
- K. P. Schulze* K. P. Schulze, Beiträge zur Erklärung der Römischen Elegikern I, Berlin 1893.
- W. Schulze* W. Schulze, Quaestiones epicae, Gütersloh 1892.
- Schuster* Sex. Propertii elegiarum libri IV, rec. M. Schuster (ed. II cur. F. Dornseiff), Lipsiae <sup>2</sup>1958.
- Sh. Bailey* D. R. Shackleton Bailey, Propertiana, Cambridge 1956.
- Cicero's Letters to Atticus, ed. by D. R. Shackleton Bailey, I-VII, Cambridge 1965-70.
- Skutsch* O. Skutsch, Studia Enniana, London 1968.
- Smyth* W. R. Smyth, Thesaurus criticus ad Sexti Propertii textum, Leiden 1970.
- Solbisky* F. Solbisky, De codicibus Propertianis, Lipsiae 1882.
- Sommer* F. Sommer, Handbuch der lateinischen Laut- und Formenlehre, Heidelberg <sup>3</sup>1948.
- Spandau* A. Spandau, De sermone Propertiano specimen primum, Lipsiae 1888.
- Stroh* W. Stroh, Die römische Liebeslegie als werbende Dichtung, Amsterdam 1971.
- Svennung* J. Svennung, Catullus Bildersprache, Uppsala 1945.

- , Untersuchungen zu Palladius und zur lateinischen Fach- und Volkssprache, Uppsala 1935.
- Tovar* A. Tovar, Loci Propertiani, in: Hommages à M. Niedermann, Bruxelles 1956, p. 324-328.
- Tränkle* H. Tränkle, Die Sprachkunst des Propertius und die Tradition der lateinischen Dichtersprache, Wiesbaden 1960.
- Uhlmann* G. Uhlmann, De Sex. Propertii genere dicendi, diss. Münster 1909.
- Vahlen* J. Vahlen, Gesammelte philologische Schriften I. II, Leipzig & Berlin 1911-23. , Opuscula academica I. II, Leipzig 1907-08.
- Catulli, Tibulli et Propertii carmina ex recensione Io. Ant. Vulpii cum eiusdem obseruationibus atque ind. locupl., Pataviae 1710.
- Wackernagel* J. Wackernagel, Vorlesungen über Syntax I. II, Basel <sup>2</sup>1950-57.
- Waszink* J. H. Waszink, Propertianum, in: Hommages à L. Herrmann, Bruxelles 1960, p. 786-800.
- Weinreich* O. Weinreich, Gebet und Wunder. Zwei Abhandlungen zur Religions- und Literaturgeschichte, in: Genethliakon W. Schmid, Stuttgart 1929, p. 169-464.
- Wilamowitz* U. v. Wilamowitz-Moellendorf, Hellenistische Dichtung in der Zeit des Kallimachos I. II, Berlin 1924.
- , Euripides. Herakles I. II, Berlin 1895.
- , Kleine Schriften I-VI, Berlin 1935-72.
- Williams* G. Williams, Tradition and Originality in Roman Poetry, Oxford 1968.
- Wimmel* W. Wimmel, Kallimachos in Rom. Die Nachfolge seines apologetischen Dichtens in der Augusteerzeit, Wiesbaden 1960.
- Wistrand* E. Wistrand, Miscellanea Propertiana, Göteborg 1977.



EPHEMERIDVM ALIORVMQVE VOLVMINVM  
COMPENDIA

<i>AAPropSub</i>	Atti dell'Accademia Properziana del Subasio
<i>AAVer</i>	Atti dell'Accademia di Agricoltura, Scienze e Lettere di Verona
<i>ACI</i>	L'Antiquité Classique
<i>Aeu.</i>	Aeuum
<i>AIV</i>	Atti dell'Istituto Veneto di Scienze, Lettere ed Arti
<i>AJPh</i>	American Journal of Philology
<i>ALL</i>	Archiv für lateinische Lexikographie und Grammatik
<i>Athen.</i>	Athenaeum
<i>BICSr</i>	Bulletin of the Institute of the Classical Studies of the University of London
<i>BPEC</i>	Bollettino del Comitato per la Preparazione dell'Edizione nazionale dei Classici greci e latini
<i>BPhW</i>	Berliner Philologische Wochenschrift
<i>CIPh</i>	Classical Philology
<i>CIQ</i>	Classical Quarterly
<i>CIR</i>	Classical Review
<i>Conu.</i>	Conuiuium
<i>CRAI</i>	Comptes rendus des séances de l'Académie des Inscriptions et Belles Lettres
<i>DArch.</i>	Dialoghi di Archeologia
<i>Em</i>	Emerita
<i>Er</i>	Eranos
<i>Euphr.</i>	Euphrosyne
<i>GIF</i>	Giornale Italiano di Filologia
<i>GL</i>	Glotta
<i>Gn</i>	Gnomon
<i>G&amp;R</i>	Greece and Rome
<i>Herm.</i>	Hermes
<i>Hermath.</i>	Hermathena
<i>HSiCPh</i>	Harvard Studies in Classical Philology
<i>Hum</i>	Humanitas
<i>JKIPh</i>	Jahrbücher für klassische Philologie
<i>JPh</i>	Journal of Philology
<i>JRSr</i>	Journal of Roman Studies
<i>Lat</i>	Latomus
<i>Latin.</i>	Latinitas

<i>MDAIR</i>	Mitteilungen des Deutschen Archäologischen Instituts, Röm. Abt.
<i>MH</i>	Museum Helueticum
<i>Mn</i>	Mnemosyne
<i>NJ</i>	Neue Jahrbücher für Wissenschaft und Jugendbildung
<i>PCPhS</i>	Proceedings of the Cambridge Philological Society
<i>PhW</i>	Philologische Wochenschrift
<i>Ph.</i>	Philologus
<i>Phoen.</i>	Phoenix
<i>Prom.</i>	Prometheus
<i>QS</i>	Quaderni di Storia
<i>RCCM</i>	Rivista di Cultura Classica e Medievale
<i>RE</i>	Pauly-Wissowas Realencyclopädie der classischen Altertumswissenschaft
<i>REL</i>	Revue des Études Latines
<i>RFIC</i>	Rivista di Filologia e d'Istruzione Classica
<i>RhM</i>	Rheinisches Museum
<i>RIL</i>	Rendiconti dell'Istituto Lombardo
<i>RPh</i>	Revue de Philologie
<i>RStC</i>	Rivista di Studi Classici
<i>SIFC</i>	Studi Italiani di Filologia Classica
<i>SO</i>	Symbolae Osloenses
<i>TAPhA</i>	Transactions and Proceedings of the American Philological Association
<i>TCPhS</i>	Transactions of the Cambridge Philological Society
<i>TOPhS</i>	Transactions of the Oxford Philological Society
<i>ThLL</i>	Thesaurus linguae Latinae
<i>UnSt</i>	University of Nevada Studies
<i>WJA</i>	Würzburger Jahrbücher für die Altertumswissenschaft
<i>WSt</i>	Wiener Studien

SIGLA

- N Neapolitanus, nunc Guelferbytanus Gudianus 224, circa annum 1200 scriptus
- A Leidensis Vossianus Lat. 38 (*desinit 2,1,63*), circa annum 1300 scriptus
- F Laurentianus plut. 36.49, circa annum 1380 scriptus
- L Holkham. Misc. 36 (nunc Bodleianus), olim Holkhamicus 333 (*incipit 2,21,3*), anno 1421 scriptus
- P Parisinus Lat. 7989, anno 1423 scriptus
- D Dauentriensis I.82 (olim 1792) (*incipit 1,2,14*), saeculo XV scriptus
- V Vaticanus Ottobonianus Lat. 1514, saeculo XV scriptus
- Vo Leidensis Vossianus 117, saeculo XV scriptus
- μ Parisinus Lat. 8233, seu Memmianus, anno 1465 scriptus
- υ Vaticanus Urbinas Lat. 641, saeculo XV scriptus
- ω codicum consensus N A F P V Vo *ab initio ad 1,2,13*  
 N A F P D V Vo *a 1,2,14 ad 2,1,63*  
 N F P D V Vo *a 2,1,64 ad 2,21,2*  
 N F L P D V Vo *a 2,21,3 ad finem*
- Δ consensus codicum D V Vo
- ς codices deteriores

SEXTI PROPERTI

ELEGIARVM LIBRI IV

EDIDIT

PAVLVS FEDELI



STVTGARDIAE IN AEDIBVS B.G.TEVBNERI MCMLXXXIV

SUNY ALBANY  
UNIVERSITY LIBRARY